

# UNIQUE<sup>®</sup>

APPLIANCES

== *Classic* ==  
by UNIQUE

## LAVE-VAISSELLE CLASSIC RÉTRO DE 24 PO DE UNIQUE

---

NUMÉRO DE MODÈLE : UGP-24CR DW T, UGP-24CR DW B, UGP-24CR DW LG, UGP-24CR DW W



**C** **UL** **US**  
**LISTED**  
E219644  
6JA4

---

### MANUEL D'UTILISATION

Numéro de série :

MAY24V2

# UNIQUE<sup>®</sup>

APPLIANCES

FABRIQUÉ ET CERTIFIÉ PAR  
Unique Appliances Ltd

## INSTRUCTIONS DE SÉCURITÉ IMPORTANTES



**MISE EN GARDE**  
**RISQUE DE DÉCHARGE ÉLECTRIQUE**  
**NE PAS OUVRIR**



Ce symbole indique la présence d'une tension dangereuse constituant un risque de décharge électrique dans le lave-vaisselle



Ce symbole indique que ces instructions importantes d'utilisation et d'entretien sont fournies dans le manuel accompagnant cet appareil.

## AVERTISSEMENT

**Lors de l'utilisation du lave-vaisselle, respectez les consignes de sécurité de base, notamment :**

- Lisez ces instructions.
- Conservez ces instructions.
- Tenez compte de tous les avertissements.
- Respectez toutes les instructions.
- Nettoyez seulement avec un chiffon humide.
- Ne bloquez pas les ouvertures de ventilation. Effectuez l'installation conformément aux instructions du fabricant.
- Assurez-vous que l'alimentation électrique disponible correspond aux exigences de tension de cet appareil.
- Confiez toute réparation à du personnel de service qualifié. Une réparation est requise lorsque l'appareil a été endommagé de quelque manière que ce soit ou qu'il ne fonctionne pas normalement.

**X2**

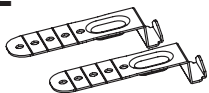

**Brides de fixation  
supérieures**

### **Pour installer les brides de fixation supérieures :**

- Insérez les brides dans les fentes situées sur le dessus du lave-vaisselle.
- Fixez les brides à l'aide des vis.
- Installez les brides sous le comptoir à l'aide des vis.

2245, chemin Wyecroft, local 5, Oakville (Ontario) L6L 5L7  
Téléphone : 905 827-6154 Numéro sans frais : 1 877 427-2266  
Courriel : info@UniqueAppliances.com

[www.uniqueappliances.com/fr/](http://www.uniqueappliances.com/fr/)

# CONSIGNES DE SÉCURITÉ IMPORTANTES



## AVERTISSEMENT - DANGER

### Risque de décharge électrique

**Le non-respect de ces instructions peut entraîner une décharge électrique, un incendie ou la mort.**

- Ne laissez jamais les enfants utiliser, jouer avec ou ramper à l'intérieur du lave-vaisselle.
- Si un composant est endommagé, il doit être remplacé par le fabricant, par un agent de service ou par une personne qualifiée afin d'éviter tout danger.
- Éteignez le lave-vaisselle avant d'effectuer un entretien.
- Cet appareil est destiné à une utilisation domestique ou similaire.

### **Voici quelques précautions de base à prendre avant toute utilisation :**

- Lisez toutes les instructions avant d'utiliser le lave-vaisselle.
- Le manuel n'a cependant pas pour but de couvrir toutes les conditions et situations possibles.
- N'utilisez ce lave-vaisselle que pour l'usage prévu décrit dans ce manuel.
- Lors du chargement des articles à laver :
  - Placez les objets tranchants et les couteaux de façon qu'ils ne risquent pas d'endommager le joint de la porte et la cuve du lave-vaisselle.
  - Placez les objets tranchants et les couteaux avec les poignées vers le haut pour réduire les risques de blessures.
  - Ne lavez aucun article en plastique à moins qu'il ne soit indiqué clairement qu'il peut être lavé au lave-vaisselle. Si vous ne voyez aucune indication, consultez le fabricant de l'article pour en savoir plus. Les articles qui ne sont pas adaptés pour le lave-vaisselle peuvent fondre et créer un risque d'incendie.
- Si le lave-vaisselle s'écoule vers un broyeur de déchets, assurez-vous que celui-ci est complètement vide avant de faire fonctionner le lave-vaisselle.
- Ne tentez pas de modifier les contrôles du lave-vaisselle.
- N'utilisez pas votre lave-vaisselle si tous les panneaux ne sont pas en place.
- Ne touchez pas l'élément chauffant pendant ou immédiatement après l'utilisation, surtout si l'option d'assainissement (Sanitize) a été sélectionnée.
- Ne laissez pas les enfants abuser, s'asseoir ou se tenir debout sur la porte ou les paniers du lave-vaisselle.
- Dans certaines conditions, de l'hydrogène peut être produit dans un circuit d'eau chaude qui n'a pas été utilisé pendant au moins deux semaines. L'HYDROGÈNE EST UN GAZ EXPLOSIF. Si le circuit d'eau chaude n'a pas été utilisé pendant une telle période, avant d'utiliser l'appareil, ouvrez les robinets d'eau chaude et laissez couler l'eau pendant plusieurs minutes. Cela libérera tout l'hydrogène accumulé. L'hydrogène est un gaz inflammable. Ne fumez pas ou n'allumez pas de flamme pendant ce temps.
- N'entreposez et n'utilisez en aucun cas de matériaux combustibles, de l'essence ou d'autres vapeurs et liquides inflammables à proximité de cet appareil ou de tout autre appareil.
- N'utilisez que des détergents ou des agents de rinçage recommandés pour l'utilisation au lave-vaisselle et gardez-les hors de la portée des enfants.
- Gardez les jeunes enfants et les nourrissons à distance du lave-vaisselle pendant son fonctionnement.
- N'utilisez pas le lave-vaisselle si le cordon électrique ou la fiche électrique présente des dommages, et ne branchez pas le lave-vaisselle sur une prise électrique endommagée. Le non-respect de ces instructions peut entraîner une décharge électrique.
- Si vous mettez le lave-vaisselle hors service ou que vous le mettez au rebut, démontez sa porte au préalable.

**CONSERVEZ CES INSTRUCTIONS**

# AVANT D'UTILISER VOTRE LAVE-VAISSELLE



## **FAITES INSTALLER CE LAVE-VAISSELLE PAR UN INSTALLATEUR QUALIFIÉ.**

Des blessures ou des dommages matériels pourraient survenir en cas d'installation, de réglage, de modification ou d'entretien inadéquats de l'appareil. Consultez un installateur qualifié ou un fournisseur de service. L'appareil doit être positionné et installé conformément aux directives de ce manuel. Veuillez lire attentivement le manuel au préalable. Pour réduire les risques d'incendie, de décharge électrique ou de blessure lors de l'utilisation de l'appareil, respectez les précautions de base, notamment les directives suivantes :

## **CHOIX D'UN EMPLACEMENT APPROPRIÉ**

- Ce lave-vaisselle est conçu pour être encastré.
  - La porte du lave-vaisselle doit pouvoir s'ouvrir complètement.
- 

## **AVANT L'UTILISATION**

- Retirez les garnitures intérieures et extérieures.
  - Retirez le film de protection sur les pièces en acier et en aluminium.
- 

## **CONTENU DE L'EMBALLAGE**

- Lave-vaisselle
- Boyau
- Trousses d'installation
- Manuel d'utilisation
- Manuel d'installation

# COMPOSANTS PRINCIPAUX

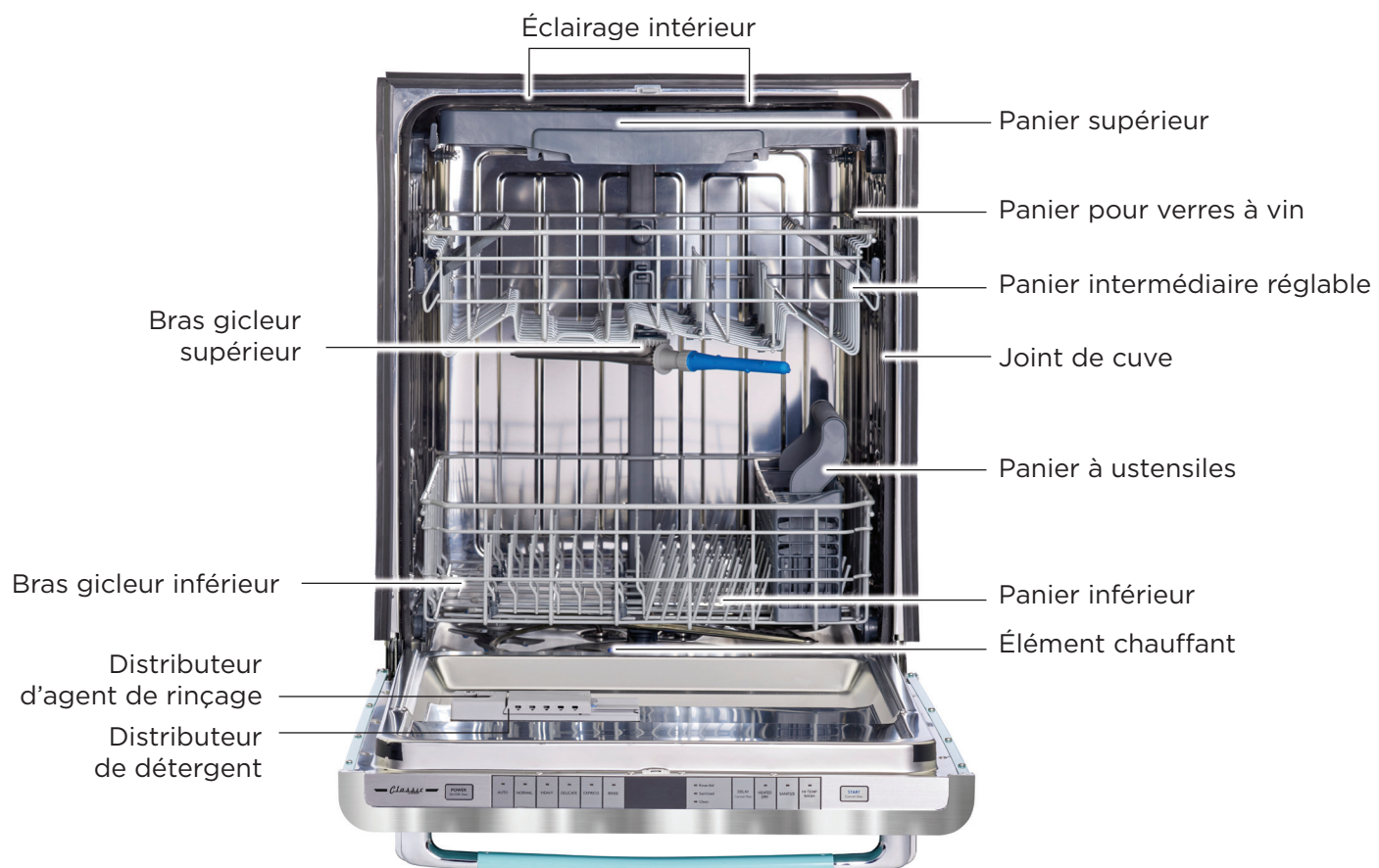

# À PROPOS DE VOTRE LAVE-VAISSELLE

## Caractéristiques de votre lave-vaisselle

### Fonctionnement du lave-vaisselle

Le lave-vaisselle se remplit d'eau, suffisamment pour couvrir la zone du filtre situé au fond de la cuve. L'eau est ensuite pompée à travers les différents filtres et bras gicleurs, qui pulvérisent un mélange d'eau chaude et de détergent contre les surfaces souillées de la vaisselle et des ustensiles. Les déchets sont alors séparés et sont envoyés dans le drain lorsque l'eau sale est drainée et remplacée par de l'eau propre. Le cycle sélectionné détermine le nombre de cycles de remplissage d'eau.

### Sélection du cycle de lavage

La durée des cycles est approximative et varie selon les options sélectionnées. Il faut de l'eau chaude pour activer le détergent pour lave-vaisselle et pour faire fondre les déchets gras. Un capteur vérifie automatiquement la température de l'eau entrante et, si elle n'est pas suffisamment chaude, la minuterie sera prolongée pour permettre le chauffage de l'eau au cours du lavage principal, quel que soit le cycle sélectionné. Cela se produit même lorsque le lavage à haute température est sélectionné, ce qui permet d'atteindre des températures plus élevées pour nettoyer de la vaisselle particulièrement sale.

### Voyant

Le voyant lumineux (au sol) est situé sur le bord inférieur droit de la porte du lave-vaisselle. Pendant le processus de lavage/séchage, le voyant blanc s'allumera, éclairant un point sur le sol. Une fois le programme de lavage et séchage terminé, le voyant clignote pendant 5 minutes puis s'éteint. Le voyant s'éteindra à chaque ouverture de la porte.

### Système de filtration

Votre lave-vaisselle dispose d'un système de filtration à quatre filtres à mailles distincts. Ce système sépare l'eau sale et l'eau propre dans différentes chambres de filtration. Il aide ainsi votre lave-vaisselle à obtenir de meilleures performances tout en consommant moins d'eau et d'énergie.

### Système de lavage intelligent

Dans le cadre du programme de lavage normal, votre lave-vaisselle dispose d'un système de lavage intelligent qui sélectionne le cycle de lavage en fonction de la quantité de vaisselle et du degré de saleté, ce qui lui permet de nettoyer plus efficacement. Pour une petite quantité de vaisselle légèrement souillée, un cycle de lavage court est sélectionné automatiquement. Si le lave-vaisselle est plein et que la vaisselle est fortement souillée, un cycle de lavage intensif est automatiquement sélectionné.

### Panier intermédiaire réglable

Le panier intermédiaire de votre lave-vaisselle peut être relevé ou abaissé selon la hauteur des plats placés dans le panier intermédiaire ou dans le panier inférieur. Si vous retirez le panier supérieur (panier à ustensiles), vous pouvez ajuster la hauteur de dégagement du panier intermédiaire réglable de 8 po à 10 po par rapport au haut de la cuve. Cela vous permet ainsi de régler la hauteur utilisable du panier inférieur de 11 po à 13 po. Consultez la section « Réglage du panier intermédiaire » à la page 10.

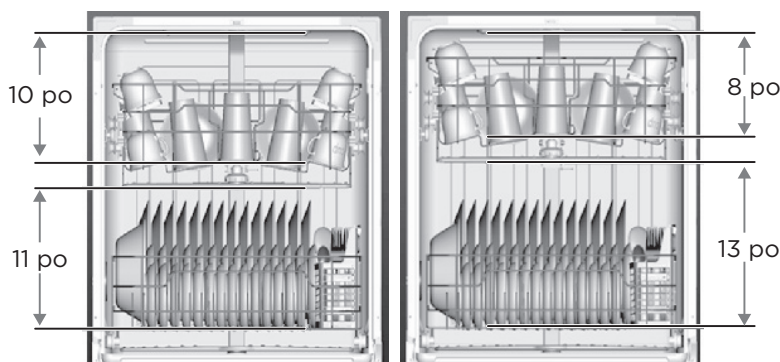

# UTILISATION DE VOTRE LAVE-VAISSELLE

## Panneau de contrôle

Le panneau de contrôle de votre lave-vaisselle est situé sur le dessus de la porte. Vous devez donc ouvrir la porte pour effectuer les réglages et faire fonctionner le lave-vaisselle.

### Cycles

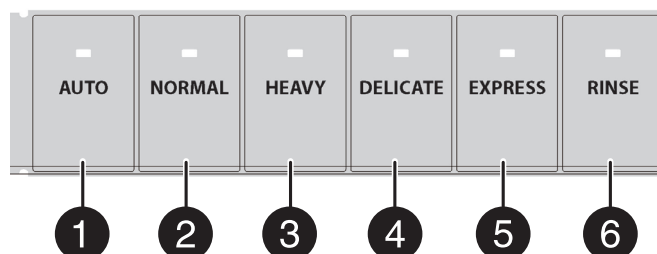

Sélectionnez un cycle en fonction du type de vaisselle à laver et du degré de saleté de la vaisselle.

La durée des cycles est approximative et varie selon les options sélectionnées. Si le capteur détecte que l'eau n'est pas assez chaude, la minuterie sera prolongée pour permettre le chauffage de l'eau au cours du lavage principal, quel que soit le cycle sélectionné. Le tableau ci-dessous présente la consommation d'eau et la durée des cycles dans des conditions normales.

#	CYCLE	DESCRIPTION	CONSOMMATION D'EAU	DURÉE DU CYCLE (MINUTES)
1	AUTO	Lavage à détection automatique: vaisselle légèrement ou fortement souillée, avec ou sans résidus alimentaires séchés.	11,4 à 22,5 L (3,0 à 5,9 gal)	100 - 133
2	NORMAL	Cycle adapté pour de la vaisselle et des ustensiles souillés normalement.	11,4 à 22,5 L (3,0 à 5,9 gal)	102 - 120
3	HEAVY	Cycle adapté pour de la vaisselle, des plats et casseroles difficiles à nettoyer et fortement souillés.	26,2 L (6,9 gal)	138
4	DELICATE	Cycle adapté pour de la vaisselle et des verres légèrement souillés.	22,5 L (5,9 gal)	114
5	EXPRESS	Cycle adapté pour de la vaisselle et des ustensiles légèrement souillés et pré-rincés.	15,1 L (4,0 gal)	60
6	RINSE	Cycle de pré-rinçage de la vaisselle et des verres. Ce cycle n'effectue qu'un rinçage pour empêcher les résidus alimentaires de sécher sur la vaisselle. Cela réduit donc l'accumulation d'odeurs dans le lave-vaisselle jusqu'à ce que vous soyez prêt à effectuer le lavage d'une charge complète. N'utilisez pas de détergent pour ce cycle.	7,7 L (2,0 gal)	20



# UTILISATION DE VOTRE LAVE-VAISSELLE

## Panneau de contrôle

### Boutons et témoins

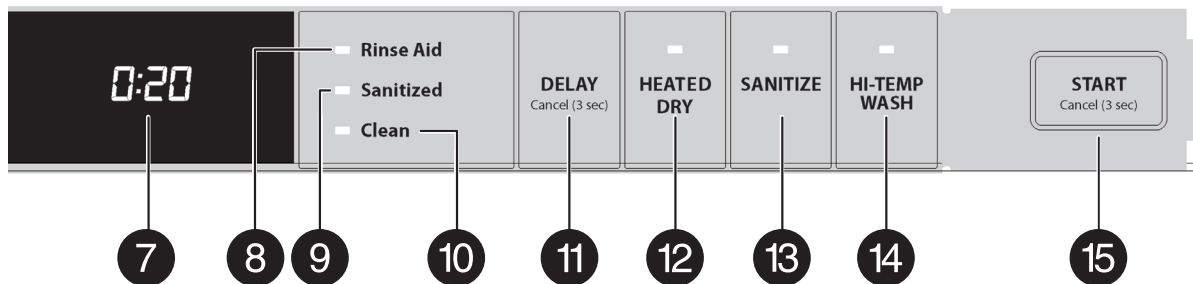

Les options permettent d'améliorer le cycle sélectionné.

**7 - ÉCRAN** - Affiche la durée restante du cycle en cours, en heures et en minutes, le délai (en heures) avant le lancement du cycle, et les codes d'erreur, le cas échéant (voir « Codes d'erreur » à la page 20).

**8 - Rinse Aid** (agent de rinçage) - S'allume lorsque le réservoir d'agent de rinçage est vide et que vous devez en rajouter.

**9 - Sanitized** (assaini) - S'allume lorsque le cycle d'assainissement est terminé. S'éteint après 30 secondes, une fois la porte ouverte.

**10 - Clean** (nettoyage) - S'allume à la fin d'un cycle. S'éteint après 30 secondes, une fois la porte ouverte.

**11 - DELAY** (délai) - Appuyez plusieurs fois pour différer le début du cycle de lavage sélectionné jusqu'à ce que le délai souhaité s'affiche à l'écran. Vous pouvez sélectionner un délai de 1 à 24 heures. Après avoir sélectionné le délai souhaité, appuyez une fois sur **START/Cancel** (démarrer/annuler), puis fermez la porte dans les quatre secondes. L'écran commence immédiatement le décompte du délai sélectionné.

Si vous ouvrez la porte pendant le délai fixé, appuyez sur **START/Cancel** (démarrer/annuler), puis fermez la porte dans les quatre secondes pour poursuivre le décompte. Pour annuler le délai et commencer le cycle immédiatement, ouvrez la porte, puis maintenez le bouton **DELAY** (délai) enfoncé pendant trois secondes.

**15 - START/Cancel** (démarrer/annuler) - Appuyez sur ce bouton pour démarrer le lave-vaisselle après avoir sélectionné un cycle et une fonction (le cas échéant). Fermez la porte. Le témoin du cycle sélectionné commence à clignoter et le témoin de la fonction sélectionnée s'allume. Si vous ne fermez pas la porte dans les quatre secondes après avoir appuyé sur le bouton **START/Cancel** (démarrer/annuler), le cycle est interrompu.

Appuyez à nouveau sur le bouton **START/Cancel** (démarrer/annuler) pour poursuivre le cycle.

Pour annuler un cycle en cours, ouvrez la porte, puis maintenez enfoncé le bouton **START/Cancel** (démarrer/annuler) pendant trois secondes. Le lave-vaisselle se met alors en veille.

Pour ajouter plus de vaisselle ou pour mettre le lave-vaisselle en pause pendant qu'il est déjà en marche, ouvrez la porte. Un mécanisme de sécurité arrête le cycle.

**MISE EN GARDE :** Pour éviter les blessures, ouvrez la porte lentement et avec précaution. Il y a en effet un risque que de la vapeur chaude s'échappe du lave-vaisselle.

Vous pouvez ajouter plus de vaisselle avant le début du cycle de lavage principal. Pour déterminer si ce cycle a démarré, vérifiez le distributeur de détergent dans la porte. Si le couvercle du distributeur est fermé, vous pouvez ajouter de la vaisselle. S'il est ouvert, vous pouvez ajouter de la vaisselle s'il n'y en a pas beaucoup. Dans le cas contraire, redémarrez le cycle.



# UTILISATION DE VOTRE LAVE-VAISSELLE

## Options

**12 - HEATED DRY** (séchage à la chaleur) - Utilisez cette fonction pour sécher votre vaisselle à la chaleur. Cette fonction n'est pas disponible pour un cycle de rinçage préalable.

**13 - SANITIZE** (assainissement) - Utilisez cette fonction pour assainir la vaisselle et les verres. Cette fonction maintient la température de l'eau à 70 °C (158 °F) au maximum, et elle est disponible avec les cycles **AUTO**, **NORMAL** et **HEAVY** (automatique, normal et intensif).

### Remarques :

- Les lave-vaisselle résidentiels certifiés ne sont pas destinés aux établissements alimentaires agréés.
- Le cycle d'assainissement (*Sanitize*) est certifié NSF

**14 - HI TEMP WASH** (lavage à haute température) - Cette fonction maintient la température de l'eau à 60 °C (140 °F) au maximum, et elle est disponible avec les cycles **AUTO**, **NORMAL** et **HEAVY** (automatique, normal et intensif).

## Fonctionnement de base

1. Remplissez le lave-vaisselle (voir la section « Préparation et chargement de la vaisselle » ci-dessous).
2. Ajoutez du détergent (voir la section « Remplissage du distributeur de détergent » à la page 13).
3. Ajoutez un agent de rinçage au besoin (voir la section « Remplissage du distributeur d'agent de rinçage » à la page 14).
4. Sélectionnez le cycle désiré (voir la section « Fonctionnement de base »). Le témoin s'allume après avoir effectué la sélection.
5. Sélectionnez la fonction désirée. Le témoin s'allume après avoir effectué la sélection.
6. Pour mettre en marche le lave-vaisselle, appuyez sur le bouton **START/Cancel** (démarrer/annuler) sur le panneau de contrôle.
7. Fermez la porte dans les quatre secondes et le cycle de lavage commencera.

## Préparation et chargement de la vaisselle

### Préparation de la vaisselle pour le lavage

- Éliminez les gros résidus de nourriture, les os, les noyaux, les cure-dents et tout autre résidu semblable.
- Le système de lavage à filtration continue éliminera les résidus alimentaires restants.
- Les résidus brûlés doivent être décollés au préalable.
- Videz les liquides des verres et des tasses.
- Les aliments tels que la moutarde, la mayonnaise, le vinaigre, le jus de citron et les produits à base de tomate peuvent provoquer une décoloration de l'acier inoxydable et des plastiques s'ils ne sont pas nettoyés pendant une longue période. Ainsi, si vous ne mettez pas en marche le lave-vaisselle immédiatement, il est préférable de rincer de tels aliments.
- Si le lave-vaisselle se vidange vers un broyeur de déchets, assurez-vous que celui-ci est complètement vide avant de faire fonctionner le lave-vaisselle.



# UTILISATION DE VOTRE LAVE-VAISSELLE

## Chargement du panier supérieur

Vous pouvez placer les ustensiles dans le panier supérieur (panier à ustensiles) de manière aléatoire ou ordonnée.

L'image ci-dessous montre comment remplir le panier supérieur de manière optimale pour les ustensiles de 14 personnes :

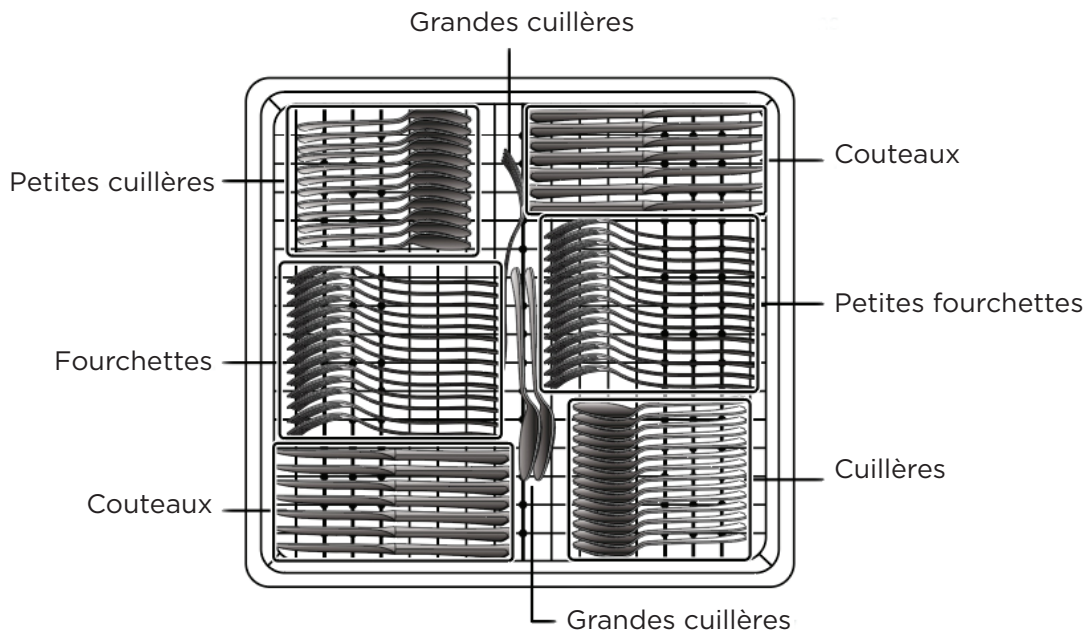

## Réglage du panier intermédiaire

La hauteur du panier intermédiaire peut être ajustée pour permettre de placer des plats plus hauts dans le panier intermédiaire ou dans le panier inférieur.

1. Soulevez le panier pour le placer à la position la plus haute.

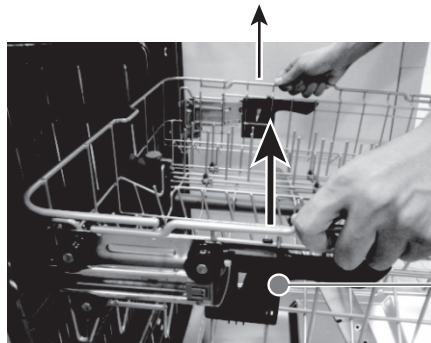

Panier intermédiaire en position haute



2. Appuyez sur la poignée pour mettre le panier en position basse.



Panier intermédiaire en position basse



# UTILISATION DE VOTRE LAVE-VAISSELLE

## Chargement du panier intermédiaire

Le panier intermédiaire est conçu pour les tasses, les verres, les petites assiettes, les bols et les articles en plastique lavables au lave-vaisselle. Pour de meilleurs résultats, placez les articles avec la surface souillée vers le bas ou vers le centre. Inclinez légèrement les articles pour assurer une meilleure vidange.

**Remarques :** Assurez-vous que les plats n'interfèrent pas avec la rotation du bras gicleur supérieur, qui est situé juste en dessous du panier intermédiaire. Vous pouvez le vérifier en tournant le bras gicleur central à la main.

Voici quelques suggestions de chargement :

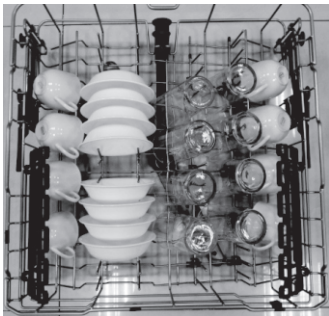

Configuration pour  
vaisselle de 8 personnes

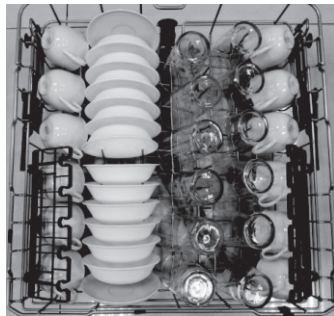

Configuration pour  
vaisselle de 12 personnes

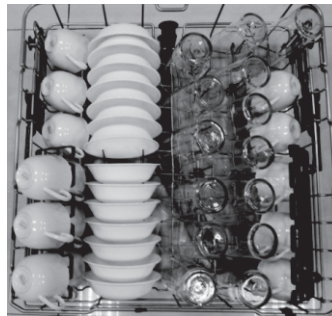

Configuration pour  
vaisselle de 14 personnes

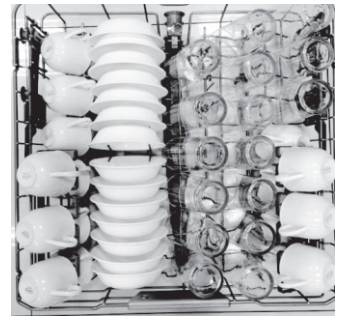

Configuration pour  
vaisselle de 16 personnes

## Chargement du panier inférieur

Le panier inférieur est conçu pour accueillir des assiettes, des bols, des soucoupes et des ustensiles de cuisine. Grâce au panier intermédiaire réglable, vous pouvez charger des articles jusqu'à 13 pouces de haut. Les gros articles doivent être placés le long du bord, côté intérieur vers le bas, afin qu'ils n'interfèrent pas avec les bras gicleurs supérieur ou inférieur et qu'ils n'empêchent pas l'ouverture du distributeur de détergent.

Les dents rabattables du panier inférieur permettent de soutenir des articles de grandes dimensions et difficiles à ranger. Vous pouvez laisser les dents en place pour les utiliser, ou les replier afin d'offrir plus d'espace pour placer des articles plus grands.

Voici quelques suggestions de chargement :

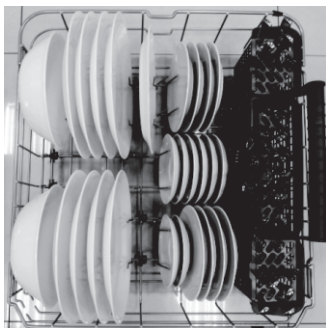

Configuration pour  
vaisselle de 8 personnes



Configuration pour  
vaisselle de 12 personnes

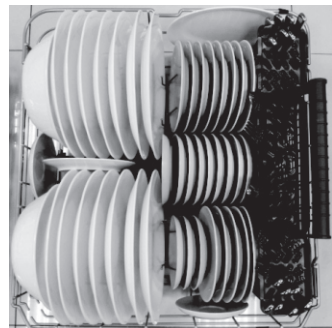

Configuration pour  
vaisselle de 14 personnes

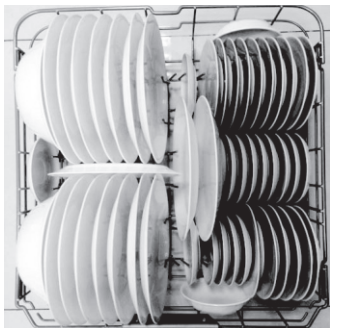

Configuration pour  
vaisselle de 16 personnes

# UTILISATION DE VOTRE LAVE-VAISSELLE

## Chargement du panier à ustensiles

Le panier à ustensiles est divisé en trois sections séparées, qui peuvent être placées dans le panier intermédiaire ou dans le panier inférieur.

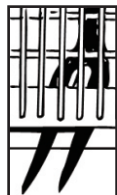
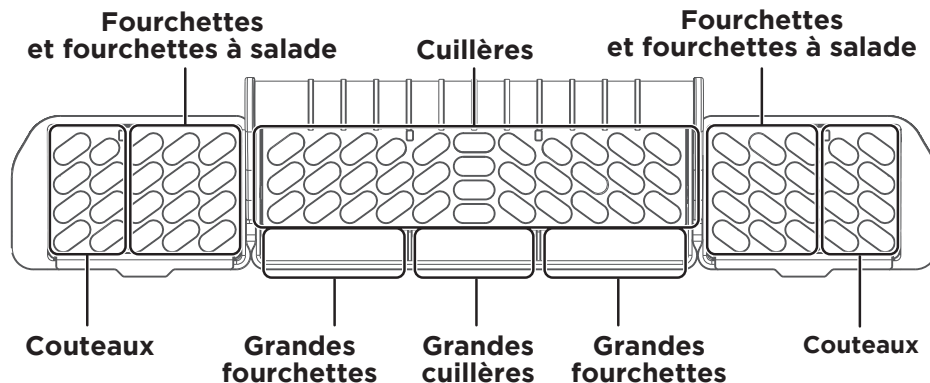

**MISE EN GARDE :** Assurez-vous que rien ne dépasse du fond du panier à ustensiles, car cela pourrait bloquer le bras gicleur inférieur.

## Ajout d'un article

**MISE EN GARDE :** POUR ÉVITER LES BRÛLURES, ouvrez lentement la porte et attendez que les bras gicleurs et le lave-vaisselle s'arrêtent. De l'eau chaude risque d'éclabousser hors du lave-vaisselle. Si vous négligez de prendre cette mesure, vous pourriez subir une blessure.

Avant d'ajouter des articles, reportez-vous à la section « Préparation et chargement de la vaisselle » à la **page 9** pour savoir comment placer plus de vaisselle. Consultez également les informations sur le démarrage et l'annulation dans la section « Boutons et témoins » à la **page 8**. Pour ajouter ou supprimer de la vaisselle une fois le cycle de lavage commencé :

1. Entrebâillez la porte et attendez quelques secondes jusqu'à ce que le lave-vaisselle s'arrête avant d'ouvrir complètement la porte.
2. Ajoutez l'article.
3. Appuyez sur **START/Cancel** (démarrer/annuler) sur le panneau de contrôle, puis fermez la porte dans les quatre secondes. Le cycle reprendra automatiquement.

# UTILISATION DE VOTRE LAVE-VAISSELLE

## Remplissage du distributeur de détergent

1. Poussez le verrou du couvercle du distributeur de détergent vers le bas pour ouvrir le compartiment à détergent.



2. Ajoutez du détergent (en poudre, en liquide ou en pastille) dans le compartiment.

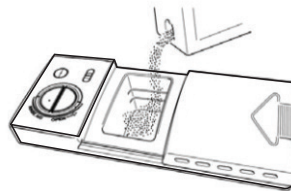

3. Fermez le couvercle du distributeur de détergent.

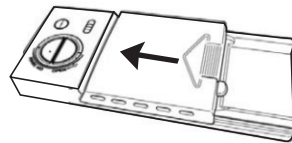

La quantité de détergent nécessaire dépend du cycle sélectionné et du degré de saleté de la vaisselle. Reportez-vous au tableau suivant pour connaître la quantité recommandée.

CYCLE	EAU DOUCE (0-3 gpg)	EAU PLUTÔT DURE (4-8 gpg)	EAU DURE (9-12 gpg)	EAU TRÈS DURE (plus de 12 gpg)
AUTO NORMAL HEAVY DELICATE EXPRESS	2 c. à thé (godet de lavage principal rempli au 1/4)	5 c. à thé (godet de lavage principal rempli jusqu'au repère au-dessus de « Regular »)	8 c. à thé (godet de lavage principal entièrement rempli)	Godet de lavage principal entièrement rempli (adoucisseur d'eau recommandé)
RINSE	Pas de détergent	Pas de détergent	Pas de détergent	Pas de détergent



# UTILISATION DE VOTRE LAVE-VAISSELLE

## Remplissage du distributeur d'agent de rinçage

Votre lave-vaisselle est conçu pour utiliser un agent de rinçage liquide. L'utilisation d'un agent de rinçage améliore considérablement les performances de séchage après le rinçage final. N'utilisez pas d'agent de rinçage solide ou en barre. Dans des conditions normales, l'agent de rinçage durera environ un mois. Essayez de garder le distributeur plein, mais ne le remplissez pas trop.

1. Tournez le bouchon du compartiment du distributeur d'agent de rinçage de  $\frac{1}{4}$  tour dans le sens antihoraire, puis soulevez-le.

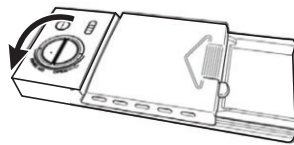

2. Ajoutez de l'agent de rinçage jusqu'à ce que le liquide atteigne le niveau de remplissage indiqué. Ne remplissez pas trop le compartiment, car cela peut provoquer un trop-plein de mousse. En cas de débordement de liquide, essayez avec un chiffon humide. Le distributeur contient une quantité suffisante de liquide pour effectuer de 35 à 140 lavages selon le niveau de distribution sélectionné sur le cadran.

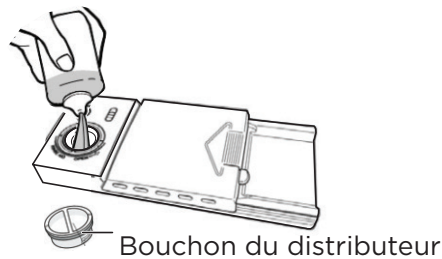

3. Remettez le bouchon et tournez-le de  $\frac{1}{4}$  de tour dans le sens horaire.

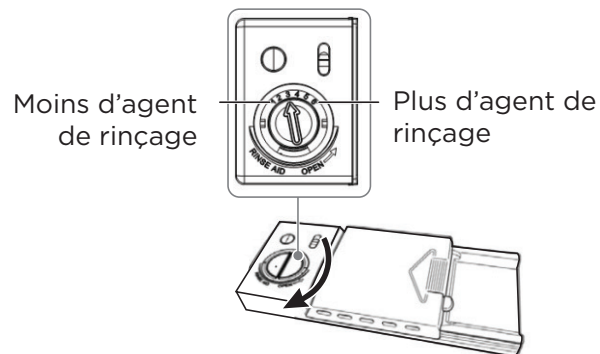

# FACTEURS QUI INFLUENT SUR LA PERFORMANCE

## Utilisation de l'agent de rinçage

L'agent de rinçage améliore considérablement le séchage et réduit les taches d'eau et les films sur la vaisselle. Sans agent de rinçage, la vaisselle et l'intérieur du lave-vaisselle auront une humidité excessive. De plus, l'option de séchage à la chaleur (*Heated dry*) ne fonctionnera pas aussi bien sans agent de rinçage. Le distributeur d'agent de rinçage, situé à côté du godet à détergent, libère automatiquement une quantité précise d'agent de rinçage au cours du dernier rinçage. Si vous constatez la présence de taches et que la vaisselle est encore mouillée, augmentez la quantité d'agent de rinçage distribuée en tournant le cadran sur un chiffre plus élevé. Le cadran est situé sous le bouchon du distributeur.

Si le niveau d'agent de rinçage est bas, le témoin de l'agent de rinçage s'allume au début et à la fin du cycle, indiquant qu'il est temps de remplir le distributeur. Reportez-vous à la section « Remplissage du distributeur d'agent de rinçage » à la page 14.

## Température de l'eau

L'eau chaude est nécessaire pour optimiser les résultats de lavage et de séchage de la vaisselle. L'eau qui entre dans le lave-vaisselle doit atteindre au moins 49 °C (120 °F) pour donner des résultats satisfaisants.

Pour vérifier la température de l'eau qui entre dans le lave-vaisselle :

1. Ouvrez le robinet d'eau chaude situé près du lave-vaisselle et laissez-le couler pendant plusieurs minutes.
2. Tenez un thermomètre (comme un thermomètre à bonbon ou un thermomètre à viande) dans le jet d'eau pour en vérifier la température. Si la température est inférieure à 49 °C (120 °F), demandez à une personne qualifiée d'augmenter le réglage du thermostat du chauffe-eau.

**IMPORTANT :** Pour vous assurer que l'eau entrant dans le lave-vaisselle est chaude, faites couler de l'eau chaude du robinet le plus proche du lave-vaisselle pour évacuer l'eau froide du tuyau avant de commencer le cycle.

## Fonction de séchage à la chaleur (*Heated dry*)

Lorsque la fonction de séchage à la chaleur est utilisée avec un agent de rinçage, les performances de séchage sont améliorées.

Si vous ne choisissez pas la fonction de séchage à la chaleur, votre vaisselle pourrait ne pas être complètement sèche à la fin du cycle.

## Pression d'eau

Pour des performances optimales, la conduite d'alimentation en eau chaude de votre lave-vaisselle doit fournir une pression d'eau de 20 lb/po<sup>2</sup> à 120 lb/po<sup>2</sup>.

La pression d'eau peut être basse pendant les périodes de forte demande, comme lorsque vous utilisez la laveuse ou que quelqu'un prend une douche pendant que vous faites fonctionner le lave-vaisselle. Pour éliminer ce problème, attendez une réduction de la consommation d'eau chaude avant de démarrer le lave-vaisselle.



## FACTEURS QUI INFLUENT SUR LA PERFORMANCE (suite)

### Mise en garde

POUR ÉVITER LES BRÛLURES, laissez refroidir l'élément chauffant avant de nettoyer l'intérieur de votre lave-vaisselle.

### Nettoyage du panneau en acier inoxydable

Nettoyez régulièrement la porte et la poignée en acier inoxydable à l'aide d'un chiffon doux et d'un nettoyant ménager standard pour enlever les débris.

### Mise en garde

N'utilisez pas de cire, de produit à polir, d'eau de Javel ou de produits contenant du chlore pour nettoyer la porte en acier inoxydable.

### Nettoyage du panneau de contrôle

Nettoyez délicatement le panneau de contrôle à l'aide d'un chiffon doux légèrement humide.

### Nettoyage de la porte intérieure et de la cuve en acier inoxydable

La cuve est fabriquée en acier inoxydable. Ainsi, elle ne rouillera pas et ne se corrodera pas, même si le lave-vaisselle est rayé ou bosselé.

Nettoyez les taches sur la porte intérieure et sur la cuve à l'aide d'un chiffon humide non abrasif.

### Nettoyage des filtres

Les filtres sont conçus pour recueillir les débris et ils doivent être nettoyés tous les mois pour optimiser les performances de lavage.

#### 1. Retirez le panier inférieur.



## FACTEURS QUI INFLUENT SUR LA PERFORMANCE (suite)

2. Tournez le filtre cylindrique, puis soulevez-le.

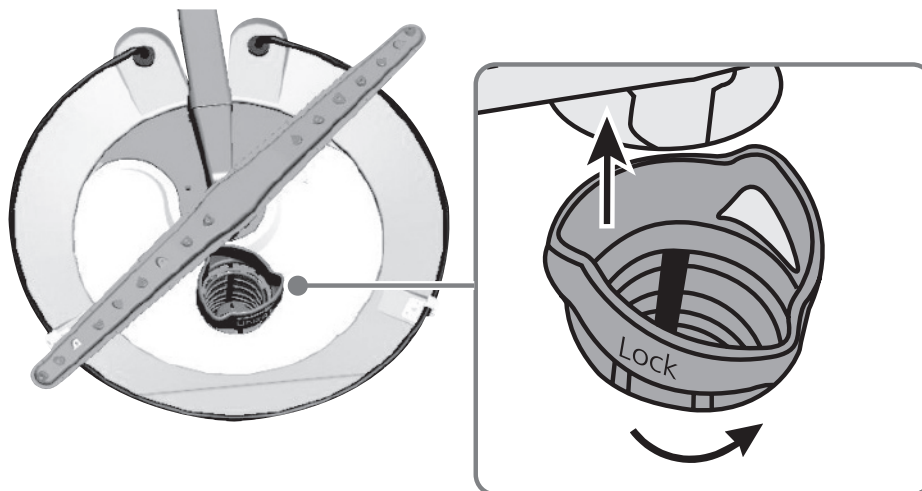

3. Retirez le filtre fin que se trouve au fond de la cuve.

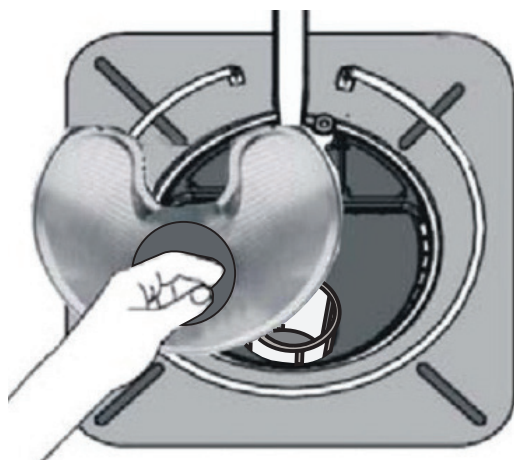

4. Retirez le filtre en tissu.

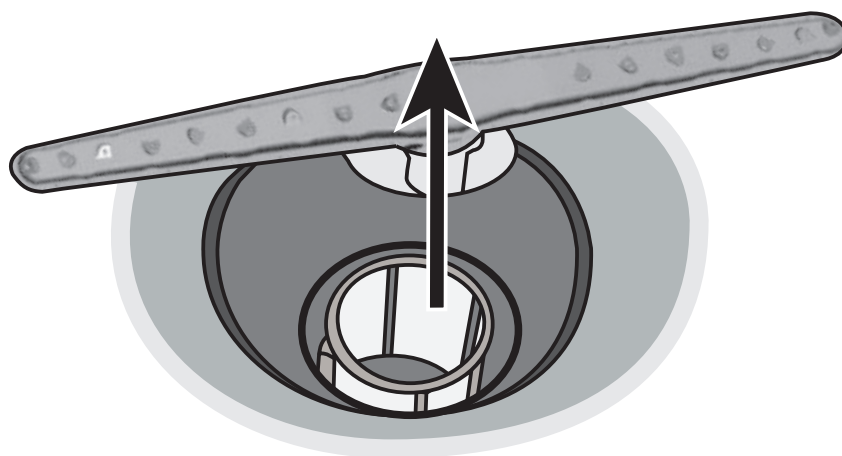

## FACTEURS QUI INFLUENT SUR LA PERFORMANCE (suite)

5. Rincez les filtres à l'eau courante.

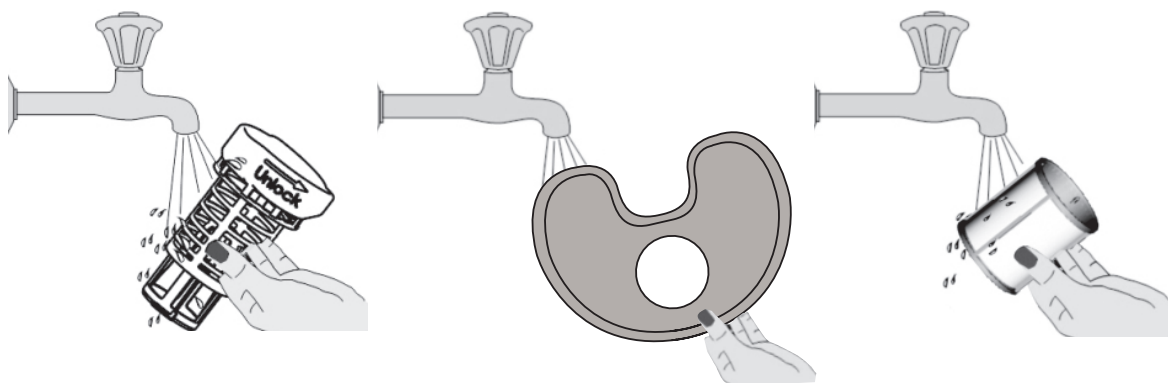

6. Réinstallez le filtre en tissu.

7. Réinstallez le filtre fin.

8. Réinstallez le filtre cylindrique.

9. Réinstallez le panier inférieur.

### Nettoyage des joints de la porte et de la cuve

Nettoyez régulièrement le joint de la porte avec un chiffon humide pour éliminer les résidus alimentaires.



## FACTEURS QUI INFLUENT SUR LA PERFORMANCE (suite)

L'intérieur du lave-vaisselle se nettoie de lui-même dans des conditions normales d'utilisation. Au besoin, le joint de la cuve peut être nettoyé avec un chiffon humide. Utilisez une brosse pour nettoyer l'ouverture à l'extrémité du joint.



### **Nettoyage du dispositif antirefoulement (entrefer)**

Un dispositif antirefoulement (entrefer) fait partie du système d'évacuation, il n'est pas fourni avec le lave-vaisselle. L'entrefer installé avec votre lave-vaisselle devra peut-être être nettoyé afin que le lave-vaisselle puisse se vider correctement. Avant de nettoyer l'entrefer, éteignez le lave-vaisselle, puis retirez le couvercle en plastique de l'entrefer et nettoyez avec un cure-dent.

## PROTECTION DE VOTRE LAVE-VAISSELLE PENDANT UNE PÉRIODE D'INUTILISATION PROLONGÉE

Votre lave-vaisselle doit être protégé du gel si vous prévoyez de ne pas l'utiliser pendant une période prolongée dans un endroit non chauffé. Demandez à une personne qualifiée d'exécuter les étapes suivantes :

### **Pour débrancher les services d'alimentation :**

- 1** Coupez l'alimentation électrique du lave-vaisselle à la source d'alimentation en retirant le fusible ou en déclenchant le disjoncteur.
- 2** Fermez l'alimentation en eau.
- 3** Placez un récipient sous le robinet d'arrivée d'eau, puis débranchez la canalisation d'eau du robinet d'arrivée d'eau et vidangez-la dans le récipient.
- 4** Débranchez la conduite de vidange de la pompe et vidangez l'eau dans le récipient.

# PROTECTION DE VOTRE LAVE-VAISSELLE PENDANT UNE PÉRIODE D'INUTILISATION PROLONGÉE

## Pour rétablir le service :

- 1 Rebranchez la canalisation d'eau, le boyau de vidange et l'alimentation électrique.
- 2 Ouvrez l'eau et rétablissez l'alimentation électrique.
- 3 Remplissez le distributeur de détergent et le distributeur d'agent de rinçage et lancez un cycle de lavage intensif (*Heavy*).
- 4 Vérifiez tous les raccordements pour vous assurer qu'ils ne fuient pas.

## DÉPANNAGE

Reportez-vous à ce tableau pour corriger les problèmes mineurs avant d'appeler un technicien.

### Codes d'erreur

CODE	SIGNIFICATION	CAUSE POSSIBLE
E1	Arrivée d'eau lente	<ul style="list-style-type: none"><li>• Le robinet n'est pas ouvert</li><li>• L'admission d'eau est limitée</li><li>• La pression de l'eau est trop basse</li></ul>
E4	Débordement	Une fuite dans le lave-vaisselle
E8	L'orientation de la soupape de distribution ne fonctionne pas.	Le fil n'est pas branché correctement ou la soupape de distribution est brisée.
E9	Un bouton a été touché pendant plus de 30 secondes (par n'importe quoi, y compris de l'eau.)	Tout élément (y compris de l'eau) touchant un bouton.

### Mise en garde

- Si un débordement se produit, coupez l'alimentation principale en eau avant d'appeler un technicien.
- S'il y a de l'eau au fond de la cuve en raison d'un trop-plein ou d'une petite fuite, retirez l'eau avant de remettre en marche le lave-vaisselle.

## DÉPANNAGE (suite)

**Vous pouvez résoudre par vous-même de nombreux problèmes courants liés aux appareils, ce qui vous permet d'économiser le coût d'un éventuel appel de service. Avant d'appeler un technicien, essayez les suggestions ci-dessous pour tenter de résoudre le problème.**

PROBLÈME	CAUSE ET REMÈDES POSSIBLES
Le lave-vaisselle ne démarre pas	La porte n'est pas fermée correctement. <b>Assurez-vous que la porte est fermée et verrouillée.</b>
	L'appareil est hors tension ou n'est pas branché. <b>Assurez-vous de brancher l'appareil et de le mettre sous tension.</b>
	L'option de démarrage différé ( <i>Delay</i> ) est sélectionnée. <b>Reportez-vous à l'option « Delay » sous la section « Boutons et témoins » à la page 8</b>
Le lave-vaisselle émet un signal sonore à la fin du cycle	Il s'agit du fonctionnement normal et le signal sonore indique que le cycle de lavage est terminé.
Le voyant d'agent de rinçage est allumé	Le niveau d'agent de rinçage est bas. <b>Ajoutez de l'agent de rinçage.</b>
Le lave-vaisselle fonctionne trop longtemps	Le lave-vaisselle est raccordé à une source d'eau froide. <b>Assurez-vous que le lave-vaisselle est raccordé à une source d'eau chaude.</b> <b>Si ce n'est pas le cas, remplacez l'alimentation en eau par une source d'eau chaude.</b>
	La durée du cycle varie en fonction du degré de saleté de la vaisselle. <b>Si le lave-vaisselle détecte un degré élevé de saleté, la durée du cycle est prolongée.</b>
	La durée du cycle dépend de l'option sélectionnée. <b>Certaines options prolongent la durée du cycle.</b>
La vaisselle n'est pas propre	La pression de l'eau est trop basse. <b>Assurez-vous que la pression de l'eau est supérieure à 20 lb/po<sup>2</sup>.</b> <b>Utilisez votre lave-vaisselle lorsque la consommation d'eau est faible.</b>
	La température de l'arrivée d'eau est trop basse. <b>Assurez-vous que le lave-vaisselle est raccordé à une source d'eau chaude. Si ce n'est pas le cas, remplacez l'alimentation en eau par une source d'eau chaude. Utilisez votre lave-vaisselle lorsque la consommation d'eau chaude est réduite.</b>
	Il n'y a pas assez d'espace entre les articles de vaisselle. <b>Rechargez le lave-vaisselle de la façon indiquée dans la section « Préparation et chargement de la vaisselle » à la page 9.</b>
	Le détergent n'est pas utilisé correctement. <b>Ajoutez du détergent en fonction de la dureté de l'eau et du cycle de lavage que vous choisissez. Utilisez du détergent frais.</b>
	Le cycle sélectionné ne convient pas au degré de saleté de la vaisselle. <b>Choisissez un cycle différent dont la durée de lavage est plus longue.</b>
	Les bras gicleurs sont bloqués. <b>Assurez-vous que les bras gicleurs ne sont pas bloqués et qu'ils peuvent pivoter librement.</b>



## DÉPANNAGE (suite)

PROBLÈME	CAUSE ET REMÈDES POSSIBLES
La vaisselle n'est pas sèche	Le distributeur d'agent de rinçage est vide ou son réglage est trop bas. <b>Remplissez le distributeur d'agent de rinçage. Augmentez le réglage du distributeur d'agent de rinçage.</b>
	La vaisselle n'est pas chargée correctement. <b>Rechargez le lave-vaisselle de la façon indiquée dans la section « Préparation et chargement de la vaisselle » à la page 9.</b>
	Le cycle choisi n'inclut pas le séchage. <b>Choisissez un cycle qui comprend le séchage.</b>
Taches et films sur la vaisselle	La dureté de l'eau est trop élevée. <b>Si l'eau est extrêmement dure, installez un adoucisseur d'eau.</b>
	La vaisselle n'est pas chargée correctement. <b>Rechargez le lave-vaisselle de la façon indiquée dans la section « Préparation et chargement de la vaisselle » à la page 9.</b>
	L'agent de rinçage est trop vieux ou plein d'humidité. <b>Utilisez un agent de rinçage liquide, frais.</b>
	Le distributeur d'agent de rinçage est vide ou son réglage est trop bas. <b>Remplissez le distributeur d'agent de rinçage. Augmentez le réglage du distributeur d'agent de rinçage.</b>
Attaque de surface	Utilisation d'une trop grande quantité de détergent. <b>Utilisez moins de détergent si l'eau est douce.</b>
	La température de l'eau à l'entrée dépasse 65,6 °C (150 °F) <b>Abaissez la température de l'eau à l'entrée</b>
Il reste du détergent dans le godet du distributeur	Le détergent est trop vieux. <b>Utilisez du détergent frais.</b>
	Les bras gicleurs sont bloqués. <b>Lorsque vous ajoutez de la vaisselle, assurez-vous que les bras gicleurs ne sont pas bloqués.</b>
Le distributeur de détergent ne se ferme pas	Le couvercle du distributeur de détergent fonctionne mal. <b>Ajoutez du détergent et de l'agent de rinçage conformément aux directives de ce manuel. Voir les sections « Remplissage du distributeur de détergent » et « Remplissage du distributeur d'agent de rinçage » aux pages 13 et 14.</b>
Il reste de l'eau dans le lave-vaisselle	Le cycle précédent n'est pas terminé ou a été interrompu. <b>Assurez-vous que la pression de l'eau est supérieure à 20 lb/po<sup>2</sup>. Utilisez votre lave-vaisselle lorsque la consommation d'eau est faible.</b>
Le lave-vaisselle ne se vidange pas correctement	Le drain est obstrué. <b>Vérifiez le dispositif antirefoulement (le cas échéant). Assurez-vous que le broyeur de déchets est vide (le cas échéant).</b>
	Le boyau de vidange est plié. <b>Assurez-vous que le boyau de vidange n'est pas plié et qu'il est correctement branché.</b>
	Le cycle choisi n'inclut pas le séchage. <b>Choisissez un cycle qui comprend le séchage.</b>



## DÉPANNAGE (suite)

PROBLÈME	CAUSE ET REMÈDES POSSIBLES
Présence de mousse dans la cuve	Le détergent utilisé est inapproprié. <b>N'utilisez que du détergent pour lave-vaisselle.</b>
Le lave-vaisselle fuit	La mousse excessive est causée par l'utilisation d'un détergent inapproprié. <b>N'utilisez que du détergent pour lave-vaisselle.</b>
	Le lave-vaisselle n'est pas de niveau. <b>Mettez le lave-vaisselle de niveau (reportez-vous au manuel d'installation).</b>
Marques noires ou grises sur la vaisselle	Des ustensiles en aluminium ont frotté contre la vaisselle. <b>Assurez-vous que la température de l'eau à l'entrée n'est pas inférieure à 49 °C (120 °F)</b>
L'intérieur de la cuve est taché	Il s'agit de taches de café ou de thé. <b>Utilisez un produit détachant pour éliminer les taches.</b>
	Taches rougeâtres. <b>Certains produits à base de tomate peuvent en être la cause. L'utilisation du cycle de rinçage préalable juste après avoir chargé le lave-vaisselle permettra de résoudre ce problème.</b>
Bruits	Le distributeur de détergent s'ouvre ou la pompe de vidange s'active. <b>Cela est tout à fait normal.</b>
	Un objet dur a pénétré dans le module de lavage. Le bruit devrait cesser une fois que l'objet sera broyé. <b>Si le bruit persiste une fois le cycle terminé, appelez un technicien.</b>
Le lave-vaisselle ne se remplit pas (et il émet un signal sonore)	Le robinet d'eau est fermé. <b>Ouvrez le robinet d'eau.</b>
	La porte n'est pas complètement fermée. <b>Assurez-vous que la porte est fermée et verrouillée.</b>

Spécifications	Capacité maximale : vaisselle de 16 personnes
Dimensions (L x P x H)	Unité avec porte et poignée 610 x 697 x 862 mm (24 x 27,40 x 33,9 po)
Exigences en matière d'alimentation	120 V/60 Hz
Courant	8,4 A
Pression d'eau	De 20 à 120 lb/po <sup>2</sup>
Niveau de bruit	45 dB

# ÉTIQUETTE SIGNALÉTIQUE / SCHÉMA DE CÂBLAGE

	©Unique Appliances Ltd. All rights reserved. Designed and manufactured by: Unique Appliances Ltd., 2245 Wycroft Road #5, Oakville, Ontario, Canada, L6L 5L7.	©Unique Appliances Ltd. Tous droits réservés. Conçu et fabriqué par: Unique Appliances Ltd., 2245, chemin Wycroft, local 5, Oakville (Ontario) L6L 5L7.	Rated Voltage Tension Nominale	AC 120V	Total Current Total Courant	8.4A
	Energy Verified Rendement Énergétique Vérifié	US LISTED E219844 6JA4	Model / Modèle : UGP-24CR DW DISHWASHER / LAVE - VAISSELLE Made in China Fabriqué en Chine	Rated Frequency Fréquence Nominale	60Hz	Motor Heater



## Avertissement :

Débranchez l'alimentation électrique avant de procéder à l'entretien.

## Mise en garde :

Étiquetez tous les fils avant de les débrancher. Une erreur de câblage peut entraîner un fonctionnement incorrect et dangereux. Vérifiez le bon fonctionnement de l'appareil après l'entretien.

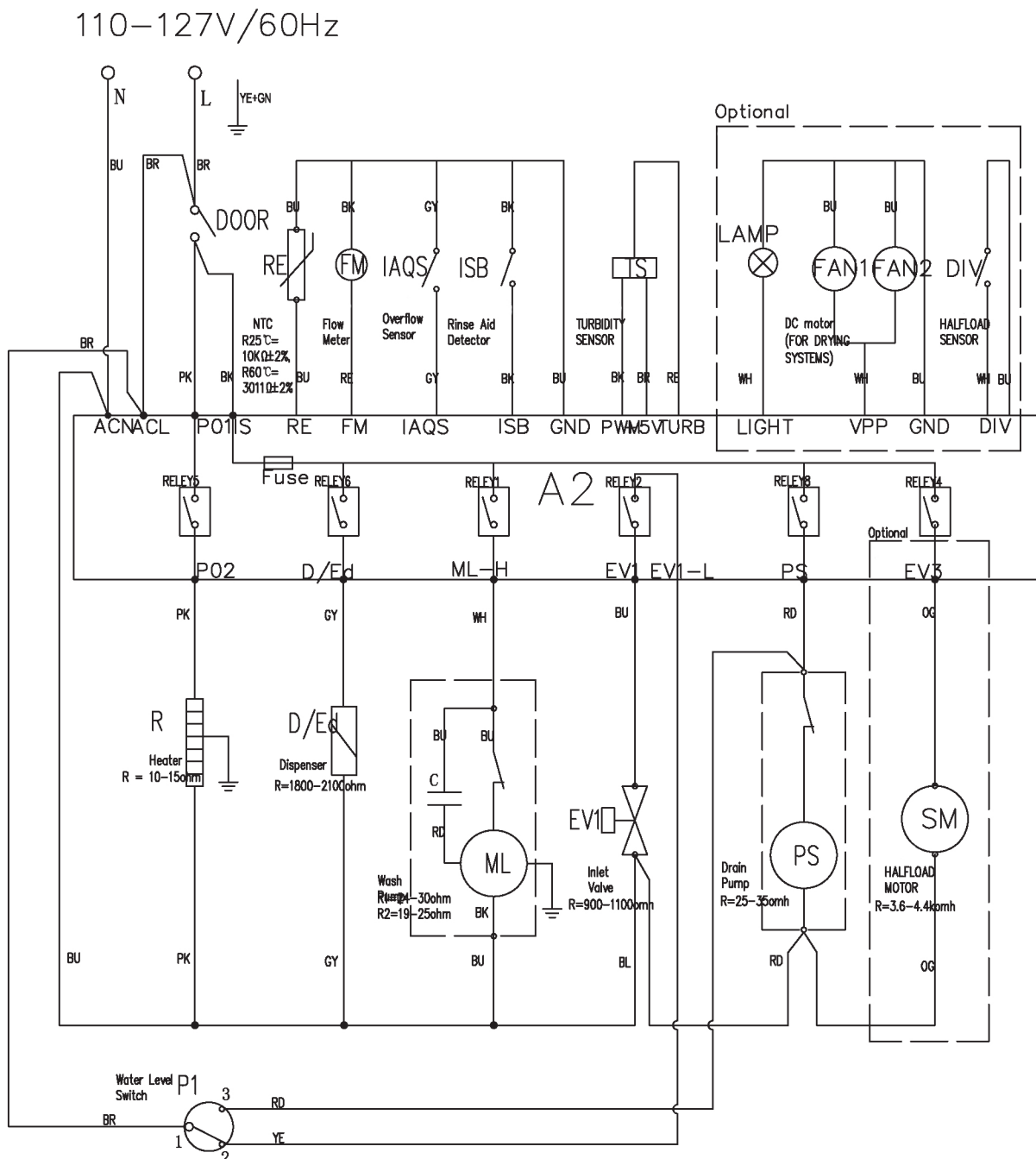

# GARANTIE

**Unique Appliances Ltd. (ci-après « Unique ») garantit cet appareil UNIQUE contre tout défaut de matériau et de fabrication dans le cadre d'une utilisation et d'un service normaux, conformément aux conditions suivantes.**



## Garantie des pièces

Cet appareil a été conçu pour un usage domestique. S'il est installé, mis à niveau et utilisé adéquatement dans des conditions normales et conformément aux instructions imprimées, il fonctionnera parfaitement, comme prévu pour ce type d'appareil.

Cependant, en cas de défaut de matériau ou de fabrication constaté dans **l'année** suivant la date d'achat d'origine, Unique pourra, à sa discrétion, réparer, échanger ou corriger par d'autres moyens jugés appropriés par la compagnie toute pièce considérée comme défectueuse, à l'exception de la finition de la surface de l'appareil.

## Possession

Cette garantie est uniquement faite au premier acheteur (« l'acheteur d'origine ») qui acquiert cet appareil pour son propre usage, et elle sera honorée par Unique Appliances et par le vendeur. L'acheteur doit conserver son reçu comme preuve d'achat.

## Conditions de garantie

Cette garantie ne s'applique pas aux appareils qui ont été modifiés, ou en cas de mauvaise utilisation, d'abus (y compris les dommages causés par des corps étrangers ou par des produits chimiques), d'accidents, de mauvaise installation, de réparation inappropriée, de dommages liés à la livraison ou d'un usage et d'un service autres que dans le cadre d'une utilisation domestique normale. Cet appareil UNIQUE doit être entretenu régulièrement conformément au manuel d'utilisation. En cas de dommage, le propriétaire doit fournir une preuve d'achat, le modèle et le numéro de série au revendeur ou à Unique Appliances. Cette garantie est STRICTEMENT LIMITÉE aux conditions du présent document, et aucune autre garantie expresse ni aucun autre recours en découlant n'engageant Unique.

## Responsabilités de l'acheteur

L'acheteur sera responsable des coûts de tout appel de service demandé pour démontrer ou confirmer le bon fonctionnement de l'appareil ou l'installation, ou pour corriger les dysfonctionnements vraisemblablement dus au fonctionnement de l'appareil d'une manière non prescrite ou mise en garde dans les instructions d'utilisation et d'entretien.

## Modèle et numéro de série

Le numéro de modèle et le numéro de série de l'appareil se trouvent sur une plaque signalétique de l'appareil. L'acheteur doit toujours se référer au modèle et au numéro de série lorsqu'il communique avec le revendeur auprès duquel il a acheté l'appareil.

## EXCLUSIONS

Sauf stipulation contraire, Unique et ses distributeurs autorisés n'offrent aucune autre garantie, aucune autre condition et aucune autre déclaration expresses ou implicites. Par ailleurs, toutes les autres garanties, conditions et déclarations, y compris les garanties, conditions et déclarations offertes en vertu de la *Loi sur la vente d'objets* ou de lois similaires sont expressément exclues par les présentes. Sauf stipulation contraire, Unique ne saurait être tenue responsable des dommages corporels ou matériels, y compris à l'appareil lui-même, quels qu'en soient la cause ou les dommages consécutifs découlant du dysfonctionnement de l'appareil et de son achat. Ainsi, l'acheteur accepte par les présentes d'indemniser et d'exonérer Unique de toute responsabilité à l'égard des réclamations pour des dommages corporels ou matériels causés par cet appareil.

Le retrait ou la mutilation de la plaque signalétique annule la garantie. L'acheteur sera responsable de toutes les dépenses liées à la mise à disposition de l'appareil pour son entretien. L'acheteur sera responsable de tous les frais supplémentaires lorsque l'installation se trouve dans un endroit éloigné et difficilement accessible, comme un accès par un sentier, des îles, un gîte rural, un lieu situé à plus de 75 km d'une zone métropolitaine, ou dans un endroit non desservi par un technicien. Les dommages subis au cours du transport ne sont pas couverts par cette garantie.

## CONDITIONS GÉNÉRALES

Aucune garantie ou assurance contenue ou définie dans le présent document ne s'applique lorsque les dommages à réparer sont causés par l'un des éléments suivants :

- 1) Panne d'alimentation.
- 2) Dommages pendant le transport ou lors du déplacement de l'appareil.
- 3) Alimentation incorrecte, telle qu'une tension basse, un câblage électrique défectueux ou des fusibles inadéquats.
- 4) Accident, modification, abus ou mauvaise utilisation de l'appareil, comme une circulation d'air inadéquate dans la pièce ou des conditions de fonctionnement anormales (température ambiante extrêmement élevée ou extrêmement basse).
- 5) Utilisation à des fins commerciales ou industrielles (c.-à-d. si l'appareil n'est pas installé dans une résidence domestique).
- 6) Incendie, dégâts d'eau, vol, guerre, émeute, hostilité ou catastrophes naturelles (ouragans, inondations, etc.).
- 7) Les appels de service ayant pour résultat la formation du client.
- 8) Installation incorrecte (p. ex. l'intégration d'un appareil autonome ou l'utilisation à l'extérieur d'un appareil non homologué pour une utilisation extérieure, y compris, mais sans s'y limiter : garages, patios, porches ou tout autre endroit qui n'est pas correctement isolé ou climatisé).

Une preuve de la date d'achat sera exigée pour les demandes de garantie; veuillez conserver le contrat de vente. Si une réparation est requise sous la garantie, présentez la preuve d'achat à notre centre de réparation agréé.

**Aucun élément de la présente garantie n'engage la responsabilité de Unique en cas de perte directe ou indirecte d'aliments causée par une défaillance de fonctionnement.**

## Soutien technique

Si l'acheteur n'est pas en mesure de trouver un revendeur ou un agent de service agréé, ou si l'acheteur n'est pas satisfait par le service offert par le revendeur, il peut communiquer directement avec le service à la clientèle de Unique Appliances au numéro sans frais 1 877 427-2266 ou au 905 827-6154.

## RENSEIGNEMENTS SUR L'APPAREIL

### RENSEIGNEMENTS SUR L'APPAREIL

(copie manuscrite à conserver avec vos dossiers)

Pour faciliter et optimiser l'entretien de votre appareil, veuillez noter les informations suivantes pour référence ultérieure :

Modèle :

---

Numéro de série :

---

Revendeur :

---

Date d'achat :

---

### NOTES

---

---

---

---

## ENREGISTREMENT DE PRODUIT

Veuillez visiter notre site Web au <https://uniqueappliances.com/fr/soutien/enregistrement-de-produit/> pour enregistrer votre produit.

## COMMUNIQUER AVEC NOUS

Pour toute question relative au fonctionnement, à la sécurité ou à l'achat de votre appareil, veuillez communiquer avec votre revendeur pour obtenir de plus amples renseignements. Pour de l'information générale, veuillez communiquer avec notre service à la clientèle :



#### Courriel

[info@UniqueAppliances.com](mailto:info@UniqueAppliances.com)



#### Numéro sans frais

1 877 427-2266 ou 1 905 827-6154  
(accessible pendant les heures d'ouverture normales, de 8 h 30 à 16 h 30, HNE).



#### Site Web

[www.uniqueappliances.com/fr/](http://www.uniqueappliances.com/fr/)



© 2024 Unique Appliances Ltd, 2245, chemin Wyecroft, local 5,  
Oakville (Ontario) L6L 5L7

[www.uniqueappliances.com/fr/](http://www.uniqueappliances.com/fr/)